

HABA

Spielanleitung · Rulebook · Règle du jeu
Spelregels · Instrucciones · Istruzioni



Igelfreunde auf farbenfroher Blättersuche

Hedgehog Haberdash

Hérrisons tourbillon

Allemaal stekeltjes!

Erizos - A la
búsqueda
de hojas

Gli amici ricci
alla ricerca
delle foglie
colorate



Igelfreunde auf farbenfroher Blättersuche

Ein fröhlich buntes Memospiel für 2 - 4 Igelkinder ab 3 Jahren, in dem sich das Blatt öfters wenden kann.

Spielidee: Felix Beukemann

Illustration: Anna-Lena Kühler

Redaktion: Robin Eckert

Spieldauer: ca. 10 Minuten

Heute verkleiden sich die Igelkinder als Mama und Papa! Jeder schnappt sich eine lustige Brille in seiner Lieblingsfarbe... aber so richtig überzeugend ist die Verkleidung leider noch nicht!

„Mama und Papa haben so schöne Stacheln“, ruft ein Igelkind beim Blick auf seinen weichen Stachelflaum. Da haben sie eine tolle Idee: Schnell springen sie in den Laubhaufen und fangen an zu wühlen. Wer kann sich am schnellsten ein Stachelkostüm aus spitzen Blättern seiner Lieblingsfarbe zusammensuchen?

Ziel des Spiels ist es, als Erster den eigenen Igel mit sieben Blättern in der selbst gewählten Farbe zu verkleiden.

Spielinhalt

4 Igel (bestehend aus 3 Igelteilen), 30 Blätter, 1 Würfel, 1 Laubbeutel, 1 Spielanleitung

Vor dem ersten Spiel

Drückt das Spielmaterial vor dem ersten Spiel vorsichtig aus den Tableaus. Baut die Igel wie abgebildet zusammen. Der Papprahmen und die kleineren Pappteile aus den Schlitzen und Löchern werden für das Spiel nicht benötigt und können entsorgt werden.

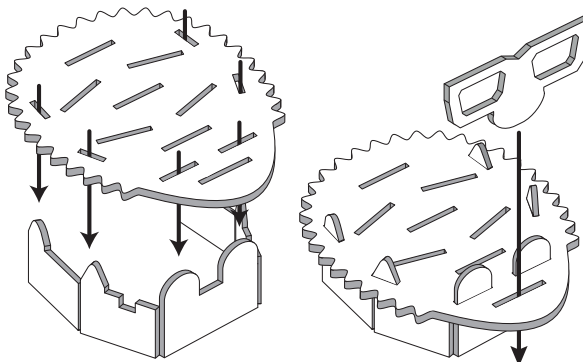

Tipp: Alle Igel passen später zusammengebaut in die Spieleschachtel. Die Igel müssen zu keinem Zeitpunkt wieder auseinandergebaut werden und dürfen sogar ihre Brillen aufbehalten.



Spielvorbereitung

Jedes Kind wählt einen Igel. Die Brille zeigt, mit welcher Farbe ihr spielt. Stellt eure Igel so vor euch auf, dass sie in die Tischmitte schauen.

Ihr spielt mit weniger als vier Kindern?

Es spielen trotzdem alle vier Igel mit!
Stellt die nicht gewählten Igel ebenfalls mit Blick in die Mitte am Rand der Spielfläche bereit.

Füllt alle Blätter in den Laubbeutel, legt ihn in die Tischmitte und haltet den Würfel bereit.

Spielablauf

Ihr spielt reihum im Uhrzeigersinn. Es beginnt das Kind, das am häufigsten mit seiner Kleidung Laub ins Haus bringt.

Du darfst würfeln:

Was ist auf dem Würfel zu sehen?



1 Blatt: Ziehe ohne hineinzusehen **ein Blatt** aus dem Laubbeutel.



2 Blätter: Ziehe **nacheinander** ohne hineinzusehen **zwei Blätter** aus dem Laubbeutel.

Immer wenn du ein Blatt aus dem Laubbeutel ziehst:

Zeige das Blatt so vor, dass jeder die Farben beider Spitzen gut sehen kann.

Zeigt eine der Spitzen deine Brillenfarbe?

- **Ja:** Super! Stecke das Blatt so in deinen eigenen Igel, sodass deine Brillenfarbe nach oben zeigt.
- **Nein:** Schade! Entscheide dich für einen der beiden Igel, zu deren Brillenfarben das Blatt passt. Hat der gewählte Igel keinen Besitzer, steckst du das Blatt einfach in einen beliebigen Schlitz dieses Igels. Gehört er einem Mitspieler, steckt dieser das Blatt selbst in seinen Igel. In jedem Falle muss die Spitze mit der Brillenfarbe des Igels nach oben zeigen.



Pustewolke: Hui! Der Wind bläst die Blätter durcheinander! Wähle ein Blatt, das in einem anderen Igel steckt, und ziehe es heraus.

Immer wenn du ein Blatt aus einem Igel ziehst:

Zeige das Blatt so vor, dass jeder die Farbe der neu herausgezogenen Spitze gut sehen kann.

Zeigt diese deine Brillenfarbe?

- **Ja:** Super! Stecke das Blatt so in deinen eigenen Igel, sodass deine Brillenfarbe nach oben zeigt.
- **Nein:** Schade! Das Blatt landet bei dem Igel, zu dessen Brillenfarbe die neu herausgezogene Spitze passt. Hat der passende Igel keinen Besitzer, steckst du das Blatt einfach in einen beliebigen Schlitz dieses Igels. Gehört er einem Mitspieler, steckt dieser das Blatt selbst in seinen Igel.
In jedem Falle muss die Spitze mit der Brillenfarbe des Igels nach oben zeigen.

Du willst oder kannst kein Blatt aus einem anderen Igel ziehen?

Dann kannst du stattdessen ohne hineinzusehen **1 Blatt** aus dem Laubbeutel ziehen.

Danach ist das nächste Kind an der Reihe und darf würfeln.

Spielende

Sobald ein Igel vollständig mit Blättern seiner Farbe bestückt ist, ist das Spiel vorbei. Er hat das allerschönste Stachelkostüm und wird von allen gefeiert!

Liebe Kinder, liebe Eltern,

nach einer lustigen Spielerunde fehlt diesem HABA Spiel plötzlich ein Teil des Spielmaterials und es ist nirgendwo wiederzufinden? Kein Problem! Unter www.haba-play.com/Ersatzteile können Sie nachfragen, ob das Teil noch lieferbar ist.



Hedgehog Haberdash



A bright and colorful memory game for 2 to 4 hedgehog children ages 3 and up.

Game Designer: Felix Beukemann
Illustrator: Anna-Lena Kühler

Game Developer: Robin Eckert
Playtime: about 10 minutes

ENGLISH



The hedgehog children are playing dress-up and want to look like their mom and dad! Each grabs a fun pair of glasses in their favorite color, but their costume isn't complete yet.

"Mom and Dad have nice long quills," calls out one hedgehog child as they look at their own soft fuzz of spines. Then they have a fun idea. They jump into the pile of leaves and start rummaging around. Who will be the first to collect a spiky costume of pointy leaves in their favorite color?

The goal of the game is to be the first player to dress your own hedgehog with seven leaves in the color that matches its glasses.

Contents

4 hedgehogs (consisting of 3 parts), 30 leaves, 1 die, 1 leaf bag, 1 rulebook

Before the First Game

Carefully remove all of the game material from the cardboard panels before starting the first game. Assemble the hedgehogs as illustrated. The cardboard frame and small cardboard pieces from the slits and holes are not needed for the game and can be thrown out.

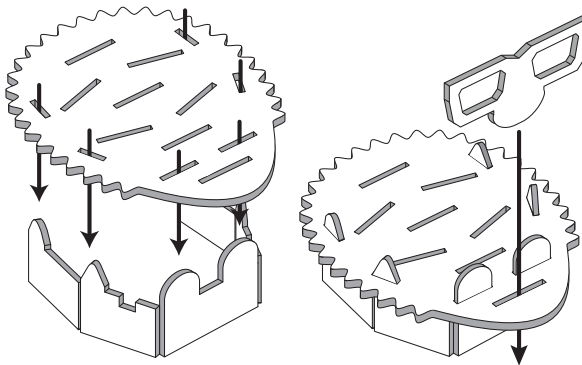

Tip: All the hedgehogs fit into the game box while still assembled. They don't need to be taken apart at any time, and can even keep their glasses on.



Game Setup

Each player selects a hedgehog. The glasses show which color leaves they're looking for. Place your hedgehog in front of you, pointing towards the center of the table.

Are you playing with less than four players?

You still play with all four hedgehogs!
Place the extra hedgehogs on the edge of the play area, facing towards the center.

Put all the leaves in the leaf bag and place it in the center of the table. Keep the die handy.

How to Play

Play in a clockwise direction. The child who most often brings leaves into the house goes first and rolls the die.

What does the die show?



1 leaf: Without looking, draw **one leaf** out of the leaf bag.



2 leaves: Without looking, draw **two leaves** from the leaf bag **one after another**.

When a leaf is drawn from the leaf bag:

Show everyone the leaf so that they can see both ends well.

Is one of the points the same color as your hedgehog's glasses?

- **Yes:** Fantastic! Put the leaf in your hedgehog so that the point that matches your glasses points up.
- **No:** Too bad! Pick one of the two hedgehogs that have glasses in a matching color. If the hedgehog you pick doesn't have an owner, simply put the leaf in one of its slits. If it belongs to another player, they put the leaf in their hedgehog themselves. No matter what, the point with the same color as the glasses always needs to point up.



Wind: Oh no! The wind is blowing the leaves around! Select **one leaf** that is in **another player's hedgehog** and pull it out.

Whenever you pull a leaf out of a hedgehog:

Show it to everyone so that they can see the pulled out ends well.

Does it match the color of your glasses?

- **Yes:** Fantastic! Put the leaf in your hedgehog so that the point that matches your glasses points up.
- **No:** Too bad! The leaf lands on the hedgehog wearing the glasses that match the pulled out point. If the hedgehog doesn't have an owner, simply put the leaf in one of its slits. If it belongs to another player, they put the leaf in their hedgehog themselves. No matter what, the point with the same color as the glasses always needs to point up.

Do you not want to pull a leaf from another hedgehog, or is it not possible?

You can instead, without looking inside, draw **1 leaf** out of the leaf bag.

Then the next child takes their turn and rolls the die.

End of the Game

The game ends as soon as one hedgehog is completely decorated with leaves in its color. This hedgehog has the most beautiful costume and is congratulated by everyone!

It might be possible that a hedgehog without a player wins the game. That's okay, everyone can try again to win.

Dear Children and Parents,

After a fun round, did you suddenly discover that a part of this HABA game is missing and nowhere to be found?

No problem! At www.haba-play.com/Ersatzteile you can find out whether this part is still available for replacement.



Hérissons tourbillon



Un jeu de mémoire et de collecte joyeusement coloré pour 2 à 4 petits hérissons à partir de 3 ans.

Idée de jeu : Felix Beukemann
Illustration : Anna-Lena Kühler

Rédaction : Robin Eckert
Durée du jeu : env. 10 minutes

Aujourd'hui, les petits hérissons se déguisent en papa et maman hérissons ! Chacun chausse une paire de lunettes de sa couleur préférée... mais pour l'instant, le costume n'est pas vraiment convaincant !

« Maman et papa ont de si beaux piquants », s'écrie un des enfants hérissons en voyant son duvet de piquants tout doux. Il leur vient alors une idée formidable : ils hérissons se jettent dans le tas de feuilles et commencent à s'enfouir dedans. Quel hérisson sera le plus rapide à réunir des feuilles piquantes et pointues de sa couleur préférée ?

Le but du jeu est d'être le premier à revêtir son hérisson de sept feuilles de la couleur de ses lunettes.

FRANÇAIS

Contenu du jeu

4 hérissons (en 3 parties), 30 feuilles, 1 dé, 1 sac de feuilles, 1 règle du jeu

Avant de jouer pour la première fois

Détachez soigneusement toutes les pièces de leur support avant la première utilisation ! Assemblez les hérissons comme sur l'illustration. Le cadre en carton et les petits morceaux de carton extraits des fentes et trous ne servent plus ; vous pouvez les jeter.

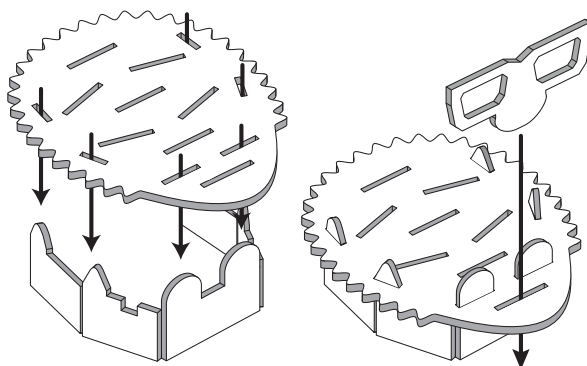

Astuce: lorsque vous avez fini de jouer, tous les hérissons assemblés rentrent dans la boîte de jeu. Vous n'avez donc pas à les démonter, et ils peuvent même garder leurs lunettes.



Préparation du jeu

Chaque enfant choisit un hérisson. Les lunettes indiquent sa couleur. Posez devant vous votre hérisson, de façon à ce qu'il regarde le milieu de la table.

Vous êtes moins de quatre enfants ?

On joue quand même avec les quatre hérissons !
Posez aussi au bord de l'espace de jeu les hérissons non choisis avec le regard portant vers le milieu de la table.

Garnissez le sac avec toutes les feuilles, posez-le au milieu de la table et préparez le dé.

Déroulement de la partie

Le jeu se joue à tour de rôle dans le sens des aiguilles d'une montre. L'enfant qui revient le plus souvent à la maison avec des feuilles collées sur ses habits commence.
Tu lances le dé :

Qu'indique le dé ?



1 feuille : sans regarder dans le sac de feuille, tire **une feuille**.



2 feuilles : sans regarder dans le sac de feuille, tire **deux feuilles** l'une après l'autre.

A chaque fois que tu tires une feuille du sac :

Montre la feuille de façon à ce que tous les joueurs puissent bien voir la couleur de chacune des deux extrémités.

L'une des extrémités est-elle de la couleur de tes lunettes ?

- **Oui** : génial ! Enfonce la feuille dans ton hérisson de sorte que la couleur des lunettes soit celle pointée vers le haut.
- **Non** : dommage ! Choisis un des deux hérissons dont la couleur de lunettes correspond. Si le hérisson choisi n'a pas de propriétaire, enfonce simplement la feuille dans une des fentes de ce hérisson. S'il appartient à un autre joueur, donne-lui la feuille qu'il enfonce dans son hérisson.
Le bout de la feuille pointé vers le haut doit toujours être de la couleur des lunettes du hérisson.





Nuage de vent : oh là là ! Les feuilles tourbillonnent dans le vent !
Choisis **une feuille**, enfoncée **dans un autre hérisson** et retire là.

A chaque fois que tu retires une feuille d'un hérisson :

Montre bien la feuille à tous les joueurs pour qu'ils puissent voir la couleur de son extrémité.
Regarde bien la couleur de l'extrémité cachée de cette feuille.

Est-elle de la couleur de tes lunettes ?

- **Oui** : génial ! Enfonce la feuille dans ton hérisson de façon à ce que la couleur de la feuille qui correspond à celle de tes lunettes soit pointée vers le haut.
- **Non** : dommage ! La feuille finit sa course sur le hérisson dont les lunettes sont assorties à l'extrémité cachée de la feuille. Si le hérisson assorti n'a pas de propriétaire, enfonce simplement la feuille dans une des fentes de ce hérisson. S'il appartient à un autre joueur, donne-lui la feuille qu'il enfonce dans son hérisson. Le bout de la feuille pointé vers le haut doit toujours être de la couleur des lunettes du hérisson.

FRANÇAIS

Tu ne veux ou ne peux retirer aucune feuille d'un autre hérisson ?
A la place, tu peux tirer **1 feuille** du sac, sans regarder à l'intérieur.
Puis, c'est au tour de l'enfant suivant de lancer le dé.

Fin de la partie

La partie s'achève dès qu'un hérisson est recouvert de 7 feuilles de sa couleur.
Il a le plus beau costume de piquants et tout le monde lui fait la fête !

Chers enfants, chers parents,

Après une partie de jeu amusante, vous vous rendez compte qu'il manque soudain une pièce au jeu HABA et vous ne la trouvez nulle part. Pas de problème ! Vous pouvez demander via www.haba-play.com/Ersatzteile si la pièce est encore disponible.



Allemaal stekeltjes!



Een vrolijk geheugenspel met wegwaaiende blaadjes voor 2-4 egelkindjes vanaf 3 jaar.

Spelidee: Felix Beukemann

Illustraties: Anna-Lena Kühler

Redactie: Robin Eckert

Duur van het spel: ca. 10 minuten

Vandaag verkleden de egelkindjes zich als mama en papa! Iedereen pakt een grappige bril in zijn/haar lievelingskleur... maar heel overtuigend is de verkleedpartij helaas nog niet! "Papa en mama hebben zulke mooie stekels", roept een egelkind bij het zien van zijn eigen zachte donshaartjes. Dan krijgen ze een leuk idee: snel springen ze in de bladerhoop en beginnen te wroeten. Wie kan het snelst een stekelkostuum van puntige blaadjes in zijn lievelingskleur bij elkaar sprokkelen?

Het doel van het spel is om jouw egel als eerste met zeven blaadjes in de door jou gekozen kleur te verkleeden.

Inhoud van het spel

4 egels (bestaande uit 3 egelonderdelen), 30 blaadjes, 1 dobbelsteen,
1 blaadjeszakje, 1 handleiding

Voor het eerste spel

Druk het spelmateriaal vóór het eerste spel voorzichtig uit het karton. Zet de egels in elkaar, zoals weergegeven. Het kartonnen frame en de kartonnen reststukjes zijn niet nodig voor het spel en kun je weggooien.

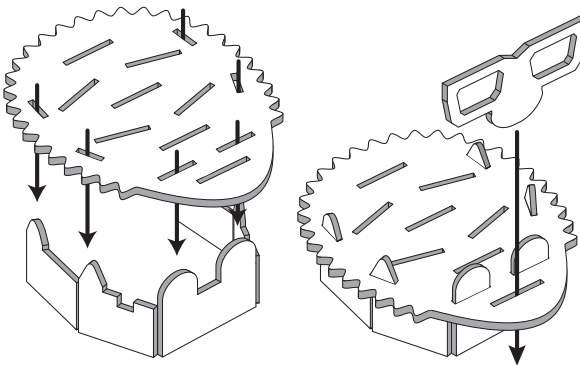

Tip: Alle egels passen in elkaar gezet in de doos. De egels hoeven dus niet meer uit elkaar gehaald te worden en mogen zelfs hun bril op houden.



Vorbereiding van het spel

Ieder kind kiest een egel. De bril laat zien met welke kleur je speelt. Zet de egel zo voor je dat hij naar het midden van de tafel kijkt.

Speel je met minder dan vier kinderen?

Dan spelen de egels toch alle vier mee!

Zet de niet gekozen egel ook met het gezicht naar het midden klaar aan de rand van het speloppervlak.

Leg alle blaadjes uit het blaadjeszakje midden op tafel en houd de dobbelsteen bij de hand.

Verloop van het spel

Je speelt om de beurt, met de wijzers van de klok mee. Het kind dat het vaakst vol blaadjes op zijn kleding thuis komt, begint.

Je mag gooien:

Wat zie je op de dobbelsteen?



1 blaadje: Haal zonder te kijken **een blaadje** uit het blaadjeszakje.



2 blaadjes: Haal **na elkaar** zonder te kijken **twee blaadjes** uit het blaadjeszakje.

Steeds wanneer je een blaadje uit het blaadjeszakje haalt:

Laat het blaadje zo zien, dat iedereen de kleur van de twee punten goed kan zien.

Heeft een van de punten de kleur van jouw bril?

- **Ja.** Geweldig! Steek het blad met de kleur van je bril naar boven in je egel.
- **Nee:** Jammer! Kies één van de twee egels van wie de bril dezelfde kleur heeft als het blaadje. Als de gekozen egel geen eigenaar heeft, steek je het blad in een willekeurige gleuf van die egel. Als de egel van een medespeler is, steekt die speler het blad zelf in zijn egel. In elk geval moet de punt met de kleur van de bril van de egel naar boven zijn gericht.



Windwolk: Woei! De wind blaast de blaadjes door elkaar! Kies **een blad** dat **in een andere egel** zit en trek het eruit.

Steeds wanneer je een blad uit een egel trekt:

Laat het blad zo zien dat iedereen de kleur van de uit de egel getrokken punt goed kan zien.

Is dat de kleur van jouw bril?

- **Ja:** Geweldig! Steek het blad met de kleur van je bril naar boven in je egel.
- **Nee:** Jammer! De egel met de bril in de kleur van de eruit getrokken punt krijgt het blad. Als de egel geen eigenaar heeft, steek je het blad in een willekeurige gleuf van de egel. Als de egel van een medespeler is, steekt die speler het blad zelf in zijn egel. In elk geval moet de punt met de kleur van de bril van de egel naar boven zijn gericht.

Wil of kun je geen blad uit een andere egel trekken?

Dan kun je in plaats daarvan zonder te kijken **1 blad** uit het blaadjeszakje halen.

Daarna is het volgende kind aan de beurt om met de dobbelsteen te gooien.

Einde van het spel

Zodra een egel volledig met blaadjes van zijn kleur is bedekt, is het spel afgelopen.

Hij/zij heeft het mooiste stekelkostuum en wordt door iedereen gefeliciteerd!

Beste ouders, lieve kinderen,

Na een leuke spelronde ontbreekt plotseling een deel van het spelmateriaal en is niet meer te vinden. Geen probleem! Onder www.haba-play.com/Ersatzteile kunt u altijd navragen of het nog verkrijgbaar is.



Erizos

A la búsqueda de hojas



Un divertido y colorido juego de memoria para 2 - 4 pequeños erizos a partir de 3 años.

Idea original: Felix Beukemann

Ilustradora: Anna-Lena Kühler

Redacción: Robin Eckert

Duración del juego: aprox. 10 minutos

¡Hoy, los pequeños erizos se disfrazan de papá y mamá! Cada uno de ellos coge unas divertidas gafas de su color favorito... pero el disfraz no queda así del todo conseguido.

«Mamá y papá tienen unas púas tan bonitas...», dice uno de los erizos mientras observa sus diminutas espinas en forma de pelusa. Entonces, se le ocurre una magnífica idea. Rápidamente, se suben de un salto a la montaña de hojas y empiezan a excavar. ¿Quién será el primero en conseguir un disfraz de púas hechas con hojas puntiagudas de su color preferido?

El objetivo del juego es ser el primero en disfrazar a su erizo con siete hojas del color que elija.

Contenido del juego

4 erizos (compuestos de 3 piezas), 30 hojas, 1 dado, 1 bolsa y 1 instrucciones del juego

Antes de jugar por primera vez

Extraed con cuidado del cartón el material de juego antes de jugar por primera vez. Montad los erizos como se muestra en la ilustración. El marco de cartón y las piezas pequeñas de las ranuras y los agujeros no se necesitan para jugar y podéis tirarlas.

ESPAÑOL

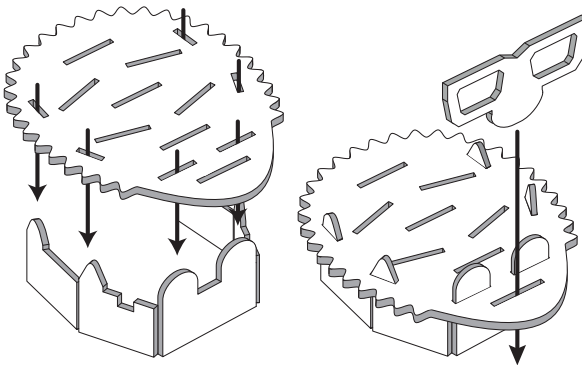

Nota: Los erizos caben en la caja, por lo que no es necesario desmontarlos y pueden guardarse incluso con las gafas.



Preparación del juego

Cada uno de los jugadores elige un erizo. Las gafas indican el color con el que jugáis. Colocad vuestro erizo de modo que quede mirando hacia el centro de la mesa.

¿Sois menos de cuatro jugadores?

No importa, jugáis con los cuatro erizos.

El erizo que no haya sido elegido se coloca a un lado mirando también hacia el centro de la mesa.

Introducid todas las hojas en la bolsa, situadla en el centro de la mesa y preparad el dado.

Desarrollo del juego

Jugáis por turnos en el sentido de las agujas del reloj. Empieza quien juegue más a menudo con las hojas de los árboles.

Tú lanzas el dado:

¿Qué ha salido?



1 hoja: Sin mirar, extrae **una hoja** de la bolsa.



2 hojas: Extrae, **una detrás de otra** y sin mirar, **dos hojas** de la bolsa.

Cuando extraigas una hoja de la bolsa:

Cógela de modo que todos los demás jugadores puedan ver bien los dos extremos.

¿Es alguno de los extremos del color de tus gafas?

- **Sí:** ¡Estupendo! Coloca la hoja en tu erizo, de modo que quede visible el extremo del mismo color que sus gafas.
- **No:** ¡Qué lástima! Elige uno de los dos erizos cuyas gafas se correspondan con el color de uno de los dos extremos de la hoja. Si el erizo elegido no tiene dueño, introduces la hoja en una de sus ranuras y listo. Si, por el contrario, pertenece a uno de los jugadores, le pasas la hoja y él o ella la introducirá en su erizo. La hoja debe introducirse siempre de manera que el extremo visible sea del mismo color que las gafas del erizo.





Nube de viento: ¡Uy! ¡El viento se lleva las hojas! Elige una hoja de cualquier otro erizo y cógela.

Quando extraigas una hoja de otro erizo:

Sácala de manera que todos puedan ver el color del extremo extraído.

¿Es este extremo del mismo color que las gafas de tu erizo?

- **Sí:** ¡Estupendo! Coloca la hoja en tu erizo, de modo que quede visible el extremo del mismo color que sus gafas.
- **No:** ¡Qué lástima! La hoja va a parar al erizo cuyas gafas coincidan con el color del extremo extraído. Si el erizo correspondiente no dispone de dueño, le pones tú mismo la hoja. Si, por el contrario, pertenece a uno de los jugadores, le pasas la hoja y él o ella la introducirá en su erizo. La hoja debe introducirse siempre de manera que el extremo visible sea del mismo color que las gafas del erizo.

¿No quieres o no puedes sacar una hoja de otro erizo?
En ese caso, puedes extraer sin mirar **1 hoja** de la bolsa.

A continuación, es el turno del siguiente jugador.

Finalización del juego

La partida termina en cuanto se haya completado un erizo con hojas de su color. Habrá conseguido el mejor disfraz y todos lo celebrarán con él.

Queridos niños y niñas, queridas familias:

Después de una entretenida ronda de juego se descubre repentinamente que falta una pieza del material de juego que no se puede encontrar en ninguna parte. ¡Ningún problema!

En www.haba-play.com/Ersatzteile podrá consultar si esta pieza está disponible como repuesto.

ESPAÑOL



Gli amici ricci alla ricerca delle foglie colorate



Un gioco di memoria allegro e colorato, in cui cambiano spesso le...
foglie in tavola, per 2-4 piccoli ricci a partire da 3 anni.

Idea di gioco: Felix Beukemann
Illustrazioni: Anna-Lena Kühler

Testo: Robin Eckert
Durata del gioco: about 10 minutes

Oggi i piccoli ricci si travestono da mamma e papà! Ciascuno prende un paio di buffi occhiali del proprio colore preferito... ma il travestimento non è ancora completo!

“La mamma e il papà hanno degli aculei bellissimi”, afferma uno dei piccoli osservando le proprie spine non ancora sviluppate. Ai ricci viene così in mente una fantastica idea: si lanciano fra i mucchi di foglie e iniziano a rovistare. Chi è il più veloce a raccogliere le foglie appuntite del suo colore preferito per creare un costume di aculei?

Lo scopo del gioco è vestire per primi il proprio riccio con sette foglie del colore scelto.

Dotazione del gioco:

4 ricci (composti da 3 pezzi), 30 foglie, 1 dado, 1 sacchetto per le foglie, 1 istruzioni di gioco

Prima di giocare per la prima volta

Prima di giocare per la prima volta, estraete con attenzione il materiale di gioco facendo pressione sulla tavola. Componete i ricci come illustrato. La cornice e i piccoli pezzi di cartone estratti dalle fessure e dai fori non servono per il gioco e possono essere smaltiti.

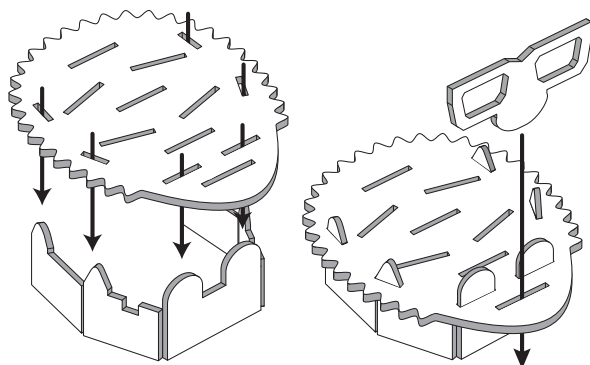

Consiglio: alla fine del gioco i ricci possono essere riposti interi nella scatola. Non sarà più necessario smontarli, e potranno tenere anche gli occhiali.



Preparazione del gioco

Ogni bambino sceglie un riccio. Gli occhiali indicano il colore con cui giocate. Disponete i vostri ricci in modo tale che siano rivolti verso il centro del tavolo.

Siete in meno di quattro a giocare?

Partecipano lo stesso tutti e quattro i ricci!

Disponete sul bordo della superficie di gioco, con lo sguardo rivolto verso il centro, i ricci che non sono stati scelti da nessun giocatore.

Inserite tutte le foglie nel sacchetto, che posizionerete al centro del tavolo, e tenete pronto il dado.

Svolgimento del gioco

Giocate a turno in senso orario. Inizia il bambino che, quando torna a casa dopo aver giocato, ha sempre più foglie attaccate ai vestiti.

Tira il dado:

cosa è uscito?



1 foglia: estrai **una foglia** dal sacchetto senza guardarci dentro.



2 foglie: estrai **in successione due foglie** dal sacchetto senza guardarci dentro.

Tutte le volte che estrai una foglia dal sacchetto:

mostra la foglia in modo tale che ognuno possa vederne bene i colori delle due punte.

Una delle punte è dello stesso colore degli occhiali?

- **Sì.** ottimo! Inserisci la foglia nel tuo riccio in modo tale che il colore degli occhiali sia rivolto verso l'alto.
- **No:** peccato! Scegli uno dei due ricci i cui occhiali si abbinano ai colori della foglia. Se il riccio scelto è senza proprietario, inserisci la foglia in una delle sue fessure. Se appartiene a un altro giocatore, sarà lui a inserire la foglia nel suo riccio. In ogni caso, la punta dello stesso colore degli occhiali del riccio deve essere rivolta verso l'alto.



Nuvola del vento: oh no! Il vento che soffia mette in disordine le foglie! Scegli **una foglia** inserita **in un altro riccio** e tirala via.

Tutte le volte che togli una foglia da un riccio:

mostra la foglia in modo tale che ognuno possa vedere bene il colore della punta appena tolta.

Corrisponde al colore dei tuoi occhiali?

- **Si:** ottimo! Inserisci la foglia nel tuo riccio in modo tale che il colore degli occhiali sia rivolto verso l'alto
- **No:** peccato! La foglia spetta al riccio con gli occhiali dello stesso colore della punta. Se il riccio corrispondente è senza proprietario, inserisci la foglia in una delle sue fessure. Se appartiene a un altro giocatore, sarà lui a inserire la foglia nel suo riccio. In ogni caso, la punta dello stesso colore degli occhiali del riccio deve essere rivolta verso l'alto.

Non vuoi o non puoi togliere una foglia da un altro riccio?
Allora puoi estrarre **1 foglia** dal sacchetto senza guardarci dentro.
Il turno passa quindi al giocatore successivo, che tira il dado.

Fine del gioco

Il gioco termina quando uno dei ricci è stato completamente ricoperto di foglie del suo colore. Ora indossa il costume di aculei più bello e tutti lo festeggiano!

Cari bambini e cari genitori,

dopo una divertente partita improvvisamente manca un pezzo di questo gioco HABA e non si riesce a trovare da nessuna parte? Nessun problema! Sul sito www.haba-play.com/Ersatzteile (ricambi) potete chiedere se il pezzo è ancora disponibile.



HABA



© HABA-Spiele Bad Rodach 2020



HABA Sales GmbH & Co. KG
August-Grosch-Straße 28 - 38
96476 Bad Rodach, Germany
www.haba-play.com
kundenservice@haba.de

Art. Nr.: 1305587001
TL A106332 1/24



WARNING:
CHOKING HAZARD -
Small parts. Not for
children under 3 years.